

EX 8



AUTOLAND

 **HYUNDAI**
TRUCK & BUS

EX 8

MARCA	HYUNDAI
MODELO	EX 8
CATEGORÍA	N2
MOTOR	Hyundai D4CC (Electrónico Euro IV)
CARROCERÍA DE FÁBRICA	Chasis Cabinado
FÓRMULA RODANTE	4X2
PAÍS DE ORIGEN	COREA DEL SUR
MOTOR	
Marca / Modelo / Combustible	Hyundai / D4CC / Diesel 2
Nivel de emisiones	EURO IV
Cilindrada (cc)	2,891
Potencia máxima (hp / RPM)	158 / 3,000
Torque máximo (kg-m / RPM)	40 / 1,500
Número de cilindros	4 cilindros en línea
Sistema de válvulas	4 válvulas por cilindro
Sistema de admisión de aire	Turbo cargado + Intercooler + EGR
Sistema de combustible	Electrónico CRDi - Denso Common Rail
Relación de compresión	15.5 a 1
Tanque de combustible (L / gal)	100 / 26.5 - (acero)
TRANSMISIÓN	
Marca / Modelo	Hyundai - Dymos / MO35S5 (Overdrive)
Tipo	Sincronizada, mecánica, 5 adelante + 1 retroceso
Ratios de transmisión	
1era	5.380
2da	3.028
3era	1.700
4ta	1.000
5ta Overdrive	0.722
Reversa	5.380
EJE POSTERIOR	
Marca / Modelo / Tipo	Hyundai - Dymos / D3H / Eje flotante simple
Ratio de corona	6.166
DIMENSIONES	
Longitud total de chasis (mm)	6,500
Distancia entre ejes (mm)	3,850
Voladizo delantero (mm)	1,120
Voladizo posterior (mm)	1,530
Ancho máximo de cabina (mm)	2,025
Altura de cabina (mm)	2,380
Distancia Libre	720
Trocha delantera (mm)	1,750
Trocha posterior (mm)	1,680
Distancia entre largueros (mm)	850
Radio mínimo de giro (m)	7.5
PESOS	
Peso bruto vehicular (kg)	7,800
Capacidad del eje delantero (kg)	3,100
Capacidad del eje posterior (kg)	4,700
Peso neto vehicular (kg)	2,650
Capacidad de carga bruta (kg)	5,150

FRENOS

Tipo	Frenos hidráulicos de circuito dual + LSPV
Delanteros	Tambor / Zapatas
Posteriores	Tambor / Zapatas
Freno de motor	Tipo mariposa al escape, con control eléctrico y mando al vacío
Freno de estacionamiento	Mecánico (Tambor / Zapata) a la salida de la caja de cambios
LSPV	Válvula de sensado de carga para dosificar el frenado

CHASIS

Suspensión delantera	Muelles semielípticos con amortiguadores hidráulicos de doble acción telescópica
Suspensión posterior	Muelles semielípticos con amortiguadores hidráulicos de doble acción telescópica
Dirección	Hidráulica de bolas recirculantes / Columna de dirección regulable
Barras estabilizadoras	No tiene
Embrague	Mando hidráulico, monodisco, diafragma de resorte
Cabina / Mandos del operador	De acero, con zonas de seguridad / Full ergonómico
Cinturones de seguridad	De 3 puntos para piloto y copiloto, 2 puntos intermedio
Asientos en la cabina	De uretano, reclinable, ajustables

NEUMÁTICOS

Delanteros	7.50 R16 - 12PR
Posteriores	7.50 R16 - 12PR

SISTEMA ELÉCTRICO

Tipo	12 voltios / Energía y controles electrónicos
Baterías	1 batería de 12 voltios / MF 100 AH
Alternador	12 voltios - 55 A
Arrancador	12 voltios - 5.0 KW

EQUIPAMIENTO

· Palanca de cambios	· Estuche de herramientas, llave de ruedas, gata
· Palanca de frenos de estacionamiento	· Palanca de activación de freno de motor
· Palanca de luces	· Llanta de repuesto
· Franja oscurecida en el parabrisa	· EGR
· Indicadores y relojes de fácil lectura	· Radio musical y entrada auxiliar
· Tapasol piloto y copiloto	

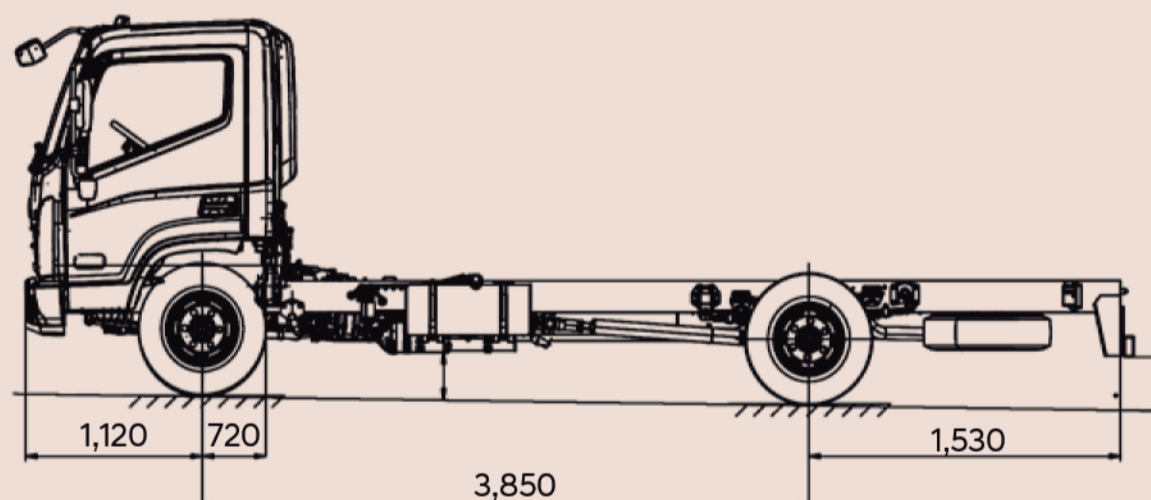

DIMENSIÓN LATERAL

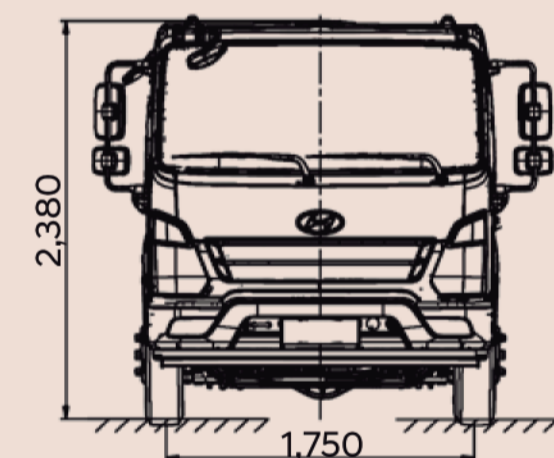

DIMENSIONES FRONTAL Y POSTERIOR

